

# NFM

WYNAJEM POWIERZCHNI



# ***SPIIS TREŚCI***

<b><i>O NAS</i></b>	_____	3
<b><i>SALA GŁÓWNA</i></b>	_____	4
<b><i>SALA CZERWONA</i></b>	_____	7
<b><i>SALA CZARNA</i></b>	_____	9
<b><i>SALA KAMERALNA</i></b>	_____	11
<b><i>VIP ROOM</i></b>	_____	13
<b><i>FOYER GŁÓWNE</i></b>	_____	15
<b><i>FOYER -3</i></b>	_____	17
<b><i>UDOGODNIENIA, INFRASTRUKTURA</i></b>	_____	19

***Narodowe Forum Muzyki im. Witolda Lutosławskiego (NFM) we Wrocławiu, otwarte w 2015 roku przy placu Wolności 1, jest jednym z największych obiektów koncertowych w Europie Środkowej. Znajdują się w nim cztery sale koncertowe – Sala Główna oraz trzy sale kameralne.***

Każda z sal jest dostosowana do prezentacji wszystkich rodzajów muzyki: od klasycznej poprzez jazz po muzykę alternatywną i elektroniczną. Ich najnowocześniejsza akustyka została zaprojektowana przez firmę Arup (działającą w czasie budowy pod nazwą Artec Consultants Inc) z Nowego Jorku. Sale koncertowe zostały odizolowane akustycznie (dzięki wykorzystaniu specjalnych dylatacji i wibroizolatorów) od reszty budynku, a przede wszystkim od zewnętrznych, w tym ulicznych, źródeł hałasu i drgań. Wszystkie instalacje (m.in. system klimatyzacji) zostały wyciszone i tak pomyślane, aby pracowały bezszelestnie. Dzięki najwyższym standardom akustycznym podczas koncertów w NFM nie usłyszymy żadnych innych dźwięków niż muzyka.

NFM zostało zaprojektowane, aby cieszyć oko i ucho. Architektów z Kuryłowicz & Associates Architecture Studio inspirowała muzyka. Kształt budynku i wykończenie elewacji przywodzą na myśl instrument smyczkowy, podczas gdy czarne ściany foyer i białe schody nawiązują do klawiatury fortepianu. Oprócz sal koncertowych w obiekcie znajdują się sale prób, sale konferencyjne i biurowe, pomieszczenia wystawowe oraz restauracja. Ten imponujący gmach, położony w samym sercu Wrocławia, wpisuje się w historyczne centrum miasta i pozostaje w harmonii z jego charakterystyką architektoniczną.

Oferujemy Państwu wynajem sal koncertowych, a także foyer i VIP Roomu. W salach koncertowych oprócz wydarzeń związanych z muzyką można organizować zjazdy, sympozja, konferencje oraz inne imprezy okolicznościowe (każde wydarzenie musi zawierać część artystyczną). NFM dysponuje blisko 50 tys. m<sup>2</sup> powierzchni eventowej spełniającej najwyższe światowe standardy techniczne i estetyczne.

Zapraszamy do zapoznania się z naszą ofertą.



fot. Łukasz Rajchert

# SALA GŁÓWNA

Sala ma 1804 miejsca siedzące, składa się z parteru, amfiteatru, chóru i trzech balkonów. Została także wyposażona w wysokiej klasy systemy nagłośnienia (w tym kinowego), oświetlenia oraz projekcji obrazu. NFM to miejsce do organizacji wyjątkowych wydarzeń. W ramach wynajmu Sali Głównej odbywają się m.in.: koncerty, kongresy, konferencje, spotkania biznesowe, prelekcje, pokazy taneczne, uroczyste gale oraz wydarzenia specjalne.



## DANE TECHNICZNE

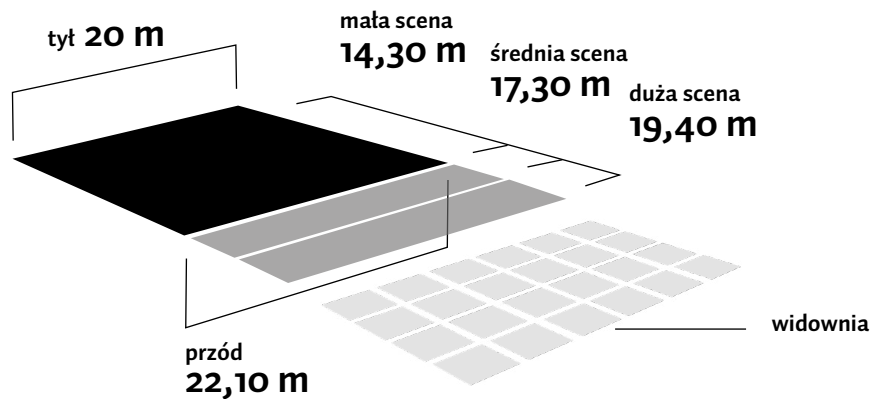

## WYPOSAŻENIE



system  
nagłośnieniowy



sprzęt  
oświetleniowy

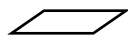

system podestów  
orkiestrowych



system  
podwieszęń



projektor  
33000 ANSI Im



ekran kinowy o regulowanej wysokości  
(maksymalny rozmiar 14 m x 8 m)



zaplecze techniczne  
(poziom -1 / scena)  
o powierzchni 290 m<sup>2</sup>

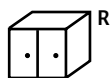

kabiny realizacyjne  
(cztery pomieszczenia na poziomie parteru:  
dwa naprzeciwko i dwa po bokach sceny)

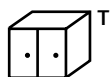

kabiny dla tłumaczy  
(cztery pomieszczenia na poziomie  
parteru oraz dwa na poziomie balkonu I)

## UKŁAD MIEJSC

### PARTER

543  
miejsca

+  
2  
miejsca dla osób  
poruszających się  
na wózkach  
inwalidzkich

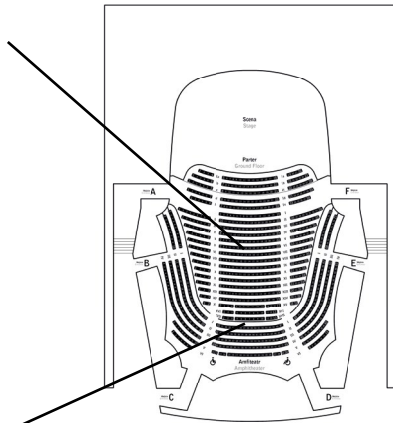

### CHÓR

249  
miejsc

+  
2  
miejsca dla osób  
poruszających się  
na wózkach  
inwalidzkich

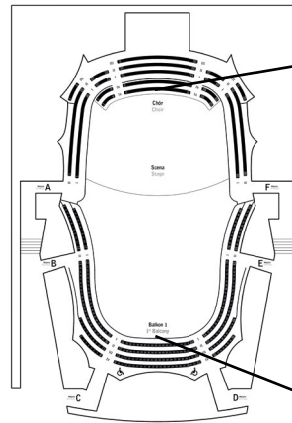

### AMFITEATR

336  
miejsc

+  
10  
miejsc dla osób  
poruszających się  
na wózkach  
inwalidzkich

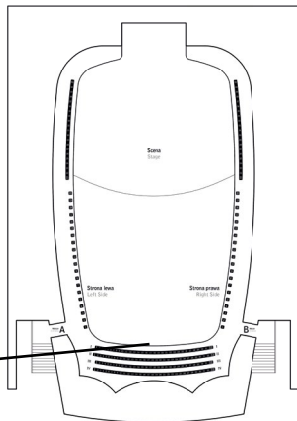

### BALKON I

261  
miejsc

+  
2  
miejsca dla osób  
poruszających się  
na wózkach  
inwalidzkich

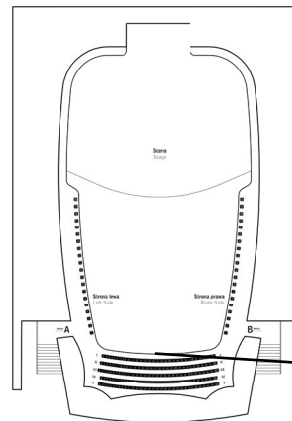

### BALKON II

212  
miejsc



### BALKON III

201  
miejsc



#### MIEJSCA NA WIDOWNI WYŁĄCZONE Z UŻYTKU ZE WZGLĘDU NA:

- nagłośnienie koncertu (blokady techniczne):
  - lokalizacja konsoli nagłośnieniowej (FOH):  
parter, rzędy XVI i XVII, miejsca 4–13 – łącznie 20 miejsc
  - miejsca za linią podwieszanego systemu nagłośnieniowego: balkon II, strona prawa i lewa, miejsca 21–41 – łącznie 40 miejsc
- scenę średnią (lub mały kanał orkiestrowy) – łącznie 77 miejsc
- scenę dużą (lub duży kanał orkiestrowy) – łącznie 134 miejsca
- wózek chóru – łącznie 61 miejsc
- użycie ekranu kinowego – łącznie 249 miejsc (cały chór)

## POJEMNOŚĆ (KONCERTY NAGŁAŚNIANE)

z małą sceną **1493 / 1742** z chórem  
ze średnią sceną **1416 / 1665** z chórem  
z dużą sceną **1359 / 1608** z chórem

Sala jest przystosowana dla osób z niepełnosprawnością oraz poruszających się na wózkach inwalidzkich.

Aby poznać szczegóły oferty, zapraszamy do kontaktu z pracownikiem Zespołu ds. Wynajmów i Realizacji Zewnętrznych Wydarzeń Komercyjnych.



fot. Karol Sokółowski

# ***SALA CZERWONA***

To największa z naszych sal kameralnych. Znajduje się na poziomie -3. Jej powierzchnia wynosi 400 m<sup>2</sup>. Można w niej wyznaczyć maksymalnie 350 miejsc siedzących (w zależności od wielkości estrady i aranżacji wnętrza). Na co dzień w sali jest zamontowana składana widownia amfiteatralna z blisko 250 krzesłami, które zapewniają dużą wygodę i komfort odbioru wydarzenia. W zależności od kalendarza imprez możliwy jest jej demontaż. W Sali Czerwonej można zorganizować również wydarzenia, w których uczestniczy się na stojąco.

## DANE TECHNICZNE

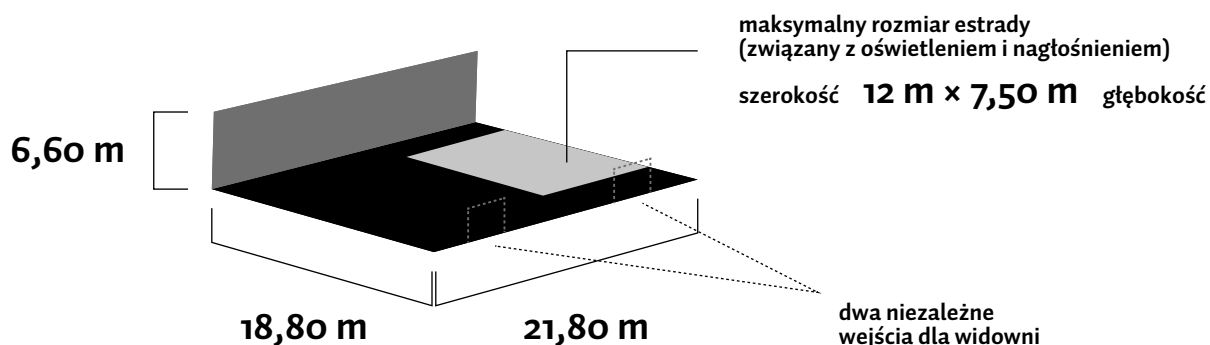

## WYPOSAŻENIE



widownia amfiteatralna z rzędem „o” (na podłodze): wymiary 14,70 m (szer.) x 11 m (gł.)

**UWAGA:** Możliwość demontażu widowni amfiteatralnej należy ustalić wcześniej z pracownikiem Zespołu ds. Wynajmów i Realizacji Zewnętrznych Wydarzeń Komercyjnych.



system nagłośnieniowy



sprzęt oświetleniowy

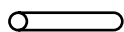

nieruchomy ruszt rurowy

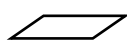

podesty sceniczne



zaplecze techniczne (poziom -3): wymiary 2,70 m (szer.) x 2,60 m (wys.) x 50 m (dł.)

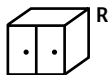

dwie kabiny realizacyjne z bezpośrednim widokiem na salę

## UKŁAD MIEJSC

### WIDOWNIA AMFITEATRALNA

koncerty akustyczne (bez stanowisk realizatora światła i dźwięku)

do **264** osób

Sala jest przystosowana dla osób z niepełnosprawnością oraz poruszających się na wózkach inwalidzkich.

koncerty nagłaśniane (ze stanowiskami realizatora światła i dźwięku)

do **240** osób

Aby poznać szczegóły oferty, zapraszamy do kontaktu z pracownikiem Zespołu ds. Wynajmów i Realizacji Zewnętrznych Wydarzeń Komercyjnych.

### UKŁAD TEATRALNY

(bez widowni amfiteatralnej)

**350** osób

Maksymalna liczba miejsc przy założeniu, żeстрада ma głębokość 3 m i znajduje się 1,50 m od ściany (ze względu na wymogi techniczne oświetlenia).





fot. Karol Sokółowski

# ***SALA CZARNA***

Znajduje się na poziomie -3. Można w niej swobodnie aranżować ustawienie estrady i widowni (maksymalnie 190 miejsc siedzących). Sala Czarna sąsiaduje z Salą Czerwoną, dlatego stanowi jej świetne dopełnienie w przypadku większych wydarzeń. Podobnie jak pozostałe sale ma niepowtarzalny charakter i doskonałe warunki akustyczne. W Sali Czarnej można zorganizować również wydarzenia, w których uczestniczy się na stojąco.

## DANE TECHNICZNE

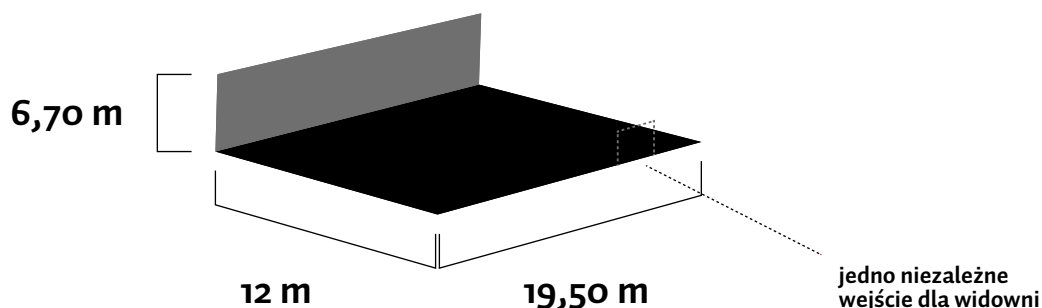

## WYPOSAŻENIE



system  
nagłośnieniowy



sprzęt  
oświetleniowy

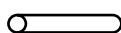

nieruchomy  
ruszt rurowy

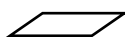

podesty  
sceniczne



zaplecze techniczne  
(poziom -3): wymiary  
2,70 m (szer.) × 2,60 m (wys.) × 50 m (dł.)

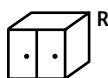

jedna kabina realizacyjna  
z bezpośrednim  
widokiem na salę

## UKŁAD MIEJSC (MAKSYMALNA POJEMNOŚĆ SALI)

### WIDOWNIA TEATRALNA

**190 osób**

Maksymalna liczba miejsc przy założeniu, że estrada ma głębokość 3 m i znajduje się 1,50 m od ściany (ze względu na wymogi techniczne oświetlenia).

Sala jest przystosowana dla osób z niepełnosprawnością oraz poruszających się na wózkach inwalidzkich.

Aby poznać szczegóły oferty, zapraszamy do kontaktu z pracownikiem Zespołu ds. Wynajmów i Realizacji Zewnętrznych Wydarzeń Komercyjnych.



fot. Karol Sokółowski

# ***SALA KAMERALNA***

To najmniejsza z naszych sal, wykończona drewnem. Znajduje się na poziomie 2. Można w niej swobodnie aranżować ustawienie estrady i widowni (maksymalnie 150 miejsc siedzących). Jest zatem dogodnym miejscem do realizacji kameralnych koncertów lub warsztatów. W Sali Kameralnej można zorganizować również wydarzenia, w których uczestniczy się na stojąco.

## DANE TECHNICZNE

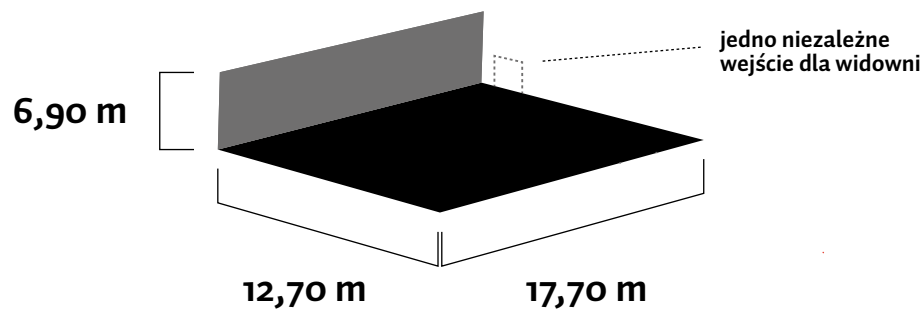

## WYPOSAŻENIE



system  
nagłośnieniowy



sprzęt  
oświetleniowy

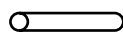

nieruchomy  
ruszt rurowy

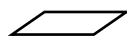

podesty  
sceniczne



zaplecze  
techniczne

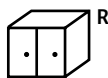

dwie kabiny realizacyjne  
z bezpośrednim  
widokiem na scenę

## UKŁAD MIEJSC (MAKSYMALNA POJEMNOŚĆ SALI)

### WIDOWNIA TEATRALNA

**150 osób**

Maksymalna liczba miejsc przy założeniu, że estrada ma głębokość 3 m i znajduje się 1 m od ściany (ze względu na wymogi techniczne oświetlenia).

Sala jest przystosowana dla osób z niepełnosprawnością oraz poruszających się na wózkach inwalidzkich.

Aby poznać szczegóły oferty, zapraszamy do kontaktu z pracownikiem Zespołu ds. Wynajmów i Realizacji Zewnętrznych Wydarzeń Komercyjnych.

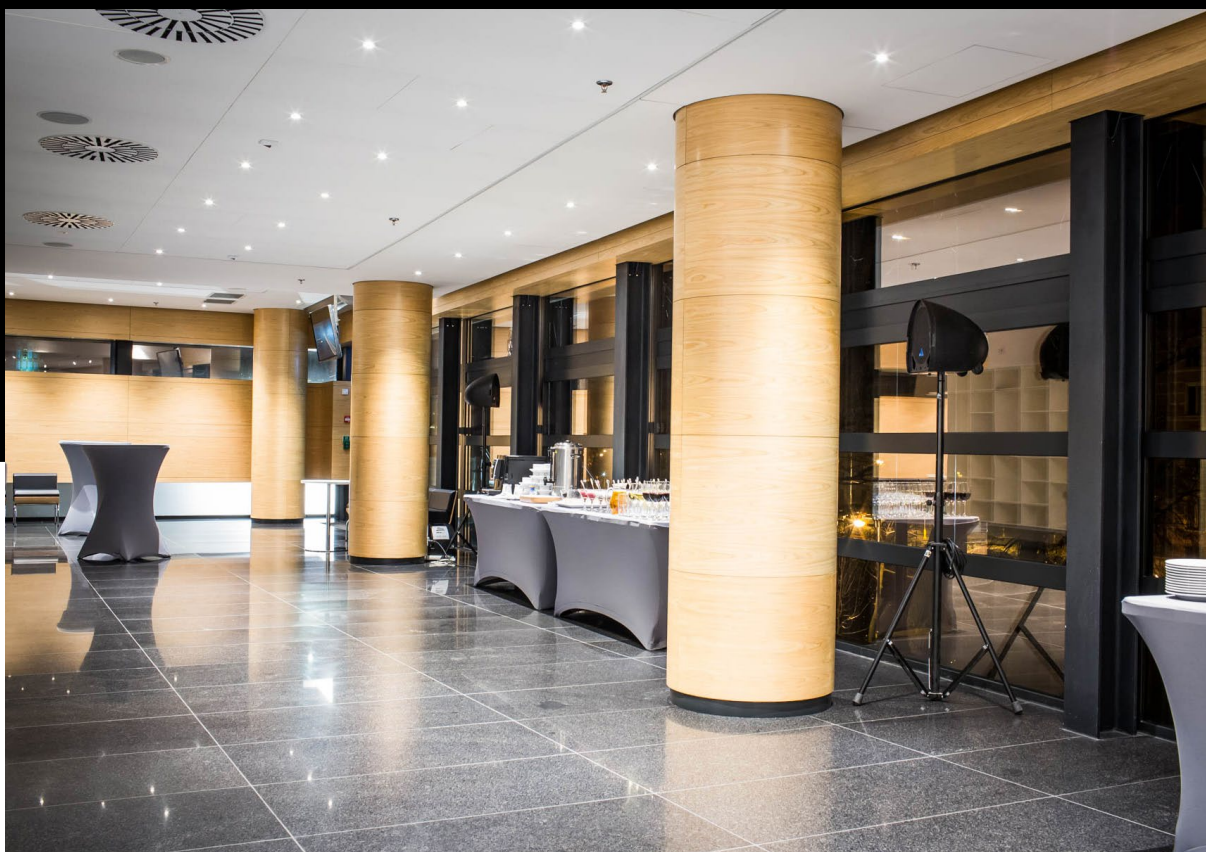

fot. Sławek Przerwa

# *VIP ROOM*

Znajduje się na poziomie 1. Jego atutem jest przeszklona ściana z widokiem na fosę miejską oraz niezależne wejście. W przypadku koncertów odbywających się w Sali Głównej staje się miejscem odpoczynku i relaksu dla wybranych gości. Przestrzeń ta może być swobodnie aranżowana i wykorzystywana do kameralnych spotkań (maksymalnie 80 miejsc siedzących), np. warsztatów, konferencji prasowych i paneli dyskusyjnych, a także pod kątem cateringu oraz innych potrzeb bankietowych. W VIP Roomie można zorganizować również wydarzenia, w których uczestniczy się na stojąco.



## DANE TECHNICZNE

### Pomieszczenie w kształcie litery „L”

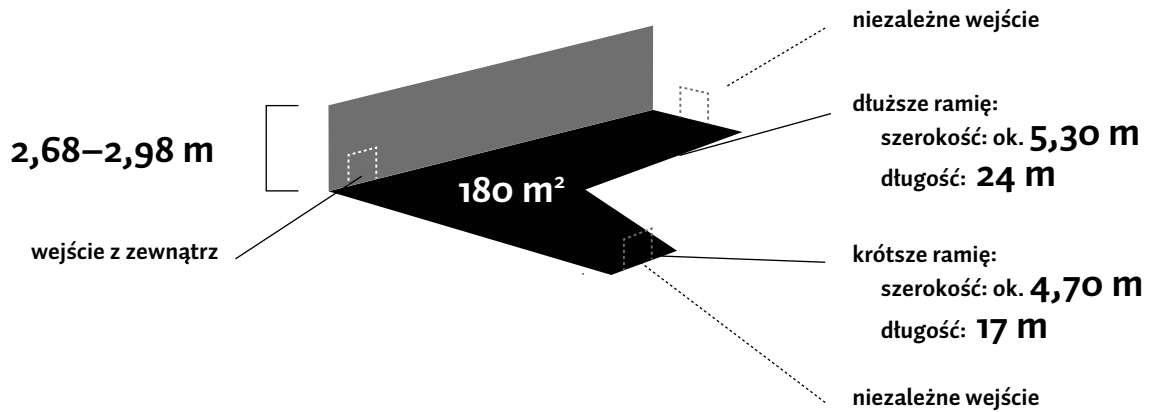

## WYPOSAŻENIE

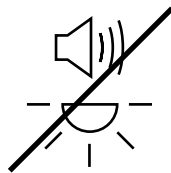

brak systemu  
nagłośnieniowego  
i sprzętu  
oświetleniowego

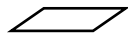

podesty sceniczne



zaplecze cateringowe

## UKŁAD MIEJSC (MAKSYMALNA POJEMNOŚĆ)

wydarzenia, w których  
uczestniczy się na stojąco

**150 osób**

układ teatralny z krzesłami  
ustawionymi wzdłuż:

dłuższego ramienia – **80 osób**

krótszego ramienia – **60 osób**

Układ i rozmieszczenie miejsc w VIP Roomie jest  
dowolny i zależy od potrzeb wynajmującego.



fot. Łukasz Rajchert

# ***FOYER GŁÓWNE***

To główne foyer obiektu, zlokalizowane na poziomie -1. Znajdują się w nim szatnia, wejścia z parkingu oraz na parter i amfiteatr Sali Głównej, a także bar działający podczas koncertów. Ze względu na swoją przestronność i obecność kanap przestrzeń ta świetnie nadaje się do realizacji usług cateringowych. Foyer Główne może pomieścić do 1000 osób (miejsca stojące).

## DANE TECHNICZNE



powierzchnia  
**1320 m<sup>2</sup>**

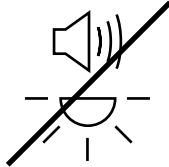

brak systemu  
nagłośnieniowego  
i sprzętu  
oświetleniowego

---

## UKŁAD MIEJSC

maksymalna  
pojemność

do **1000** osób

liczba osób  
zależna  
od aranżacji  
przestrzeni

dowolne  
rozmieszczenie  
miejsz siedzących  
w przestrzeni



fot. Łukasz Rajchert

# ***FOYER -3***

Znajdujące się na tym samym poziomie co Sala Czerwona i Sala Czarna foyer -3 jest przestrzenią, która stanowi naturalne dopełnienie tych miejsc koncertowych. Mogą być w niej organizowane cateringi i bankiety, a także ustawiane stoiska informacyjne czy promocyjne związane z danym wydarzeniem. W foyer -3 dostępna jest mała szatnia obsługująca te dwie sale kameralne.

## DANE TECHNICZNE



powierzchnia  
**460 m<sup>2</sup>**

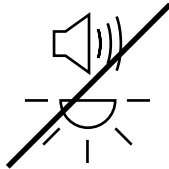

brak systemu  
nagłośnieniowego  
i sprzętu  
oświetleniowego



możliwość wyświetlania  
projekcji na ścianie  
o wymiarach maksymalnych  
11 m x 5,60 m  
(projektor we  
własnym zakresie)

---

## UKŁAD MIEJSC

liczba osób  
zależna  
od aranżacji  
przestrzeni

dowolne  
rozmieszczenie  
miejsc siedzących  
w przestrzeni

Sala jest przystosowana dla osób z niepełnosprawnością oraz poruszających się na wózkach inwalidzkich.

Aby poznać szczegóły oferty, zapraszamy do kontaktu z pracownikiem Zespołu ds. Wynajmów i Realizacji Zewnętrznych Wydarzeń Komercyjnych.



# UDOGODNIENIA, INFRASTRUKTURA

## OBSŁUGA

W ramach wynajmu najemca korzysta z realizowanej przez pracowników NFM obsługi:



technicznej (udostępnienie i obsługa sprzętu NFM, ochrona ppoż., elektryk)\*,



widowni (wpuszczanie i kierowanie publiczności do miejsca wydarzenia),



szatni,



a także usługi sprzątania.

\* Dotyczy niezbędnego personelu technicznego potrzebnego do obsługi sprzętu należącego do NFM. Liczba osób zależy od wymagań technicznych danego projektu.

Liczebność obsługi oraz zakres jej zadań są ustalane indywidualnie dla konkretnego wydarzenia. Najemca może wprowadzić też własną, dodatkową obsługę.

Liczba osób do obsługi oraz zakres jej obowiązków każdorazowo muszą zostać ustalone i potwierdzone z pracownikiem Zespołu ds. Wynajmów i Realizacji Zewnętrznych Wydarzeń Komercyjnych.

---

## SZATNIE

W NFM znajdują się trzy szatnie:

szatnia główna  
na poziomie -1

dla **2000** osób

szatnia VIP na  
poziomie +1

dla **200** osób

szatnia  
w foyer -3

dla **250** osób

## GARDEROBY

Udostępniamy sześć garderób w wysokim standardzie:

1 apartament

5 garderób

dla maksymalnie  
**10 osób**

każda dla maksymalnie  
**3-5 osób**

Wszystkie garderoby znajdują się na poziomie +2, a w każdej z nich dostępna jest łazienka z prysznicem, pełnowymiarowe lustro, szafa, deska do prasowania, żelazko, kanapa lub łóżko oraz toaletka.

Dodatkowo do dyspozycji najemcy jest przestrzeń na poziomie +2, w której można zorganizować catering dla artystów.

W NFM znajdują się również garderoby, z których na co dzień korzystają nasze zespoły. Wynajęcie tych garderób jest możliwe po uprzednim sprawdzeniu ich dostępności.

---

## RAMPA I WINDA TOWAROWA

### Rampa rozładunkowa (poziom -1)

dojazd od ul. Krupniczej  
(wjazd na parking podziemny)

wymiary podjazdu do rampy:  
szerokość **3,80 m x 4 m** wysokość

### Winda towarowa (poziom -1)

bezpośredni  
dostęp z rampy  
rozładunkowej

można dostać się  
na wszystkie piętra  
w budynku

wymiary:  
**3,50 m** (szer.) x **6 m** (gł.) x **2,20 m** (wys.)

---

## PARKING

Do dyspozycji osób zmotoryzowanych jest zlokalizowany pod pl. Wolności płatny parking podziemny z 650 miejscami (w tym dla motocykli). Nie ma możliwości postoju dla autokarów – mogą one jedynie zjechać do tunelu, by pozostawić lub odebrać pasażerów. Na parking wjeżdża się z ul. Krupniczej lub ul. Kazimierza Wielkiego (przez ul. Zamkową), a wyjeżdża się z niego w kierunku ul. Świdnickiej (przez ul. H. Modrzejewskiej) lub w kierunku ul. Kazimierza Wielkiego. Z parkingu można przejść prosto do budynku NFM albo wejść schodami lub wjechać widną na pl. Wolności.

---

## CATERING

NFM nie świadczy usług cateringowych. Najemcom polecamy skorzystanie z profesjonalnych firm cateringowych, z którymi NFM od lat współpracuje. Aby otrzymać informację o rekomendowanych firmach, prosimy skontaktować się z pracownikiem Zespołu ds. Wynajmów i Realizacji Zewnętrznych Wydarzeń Komercyjnych.

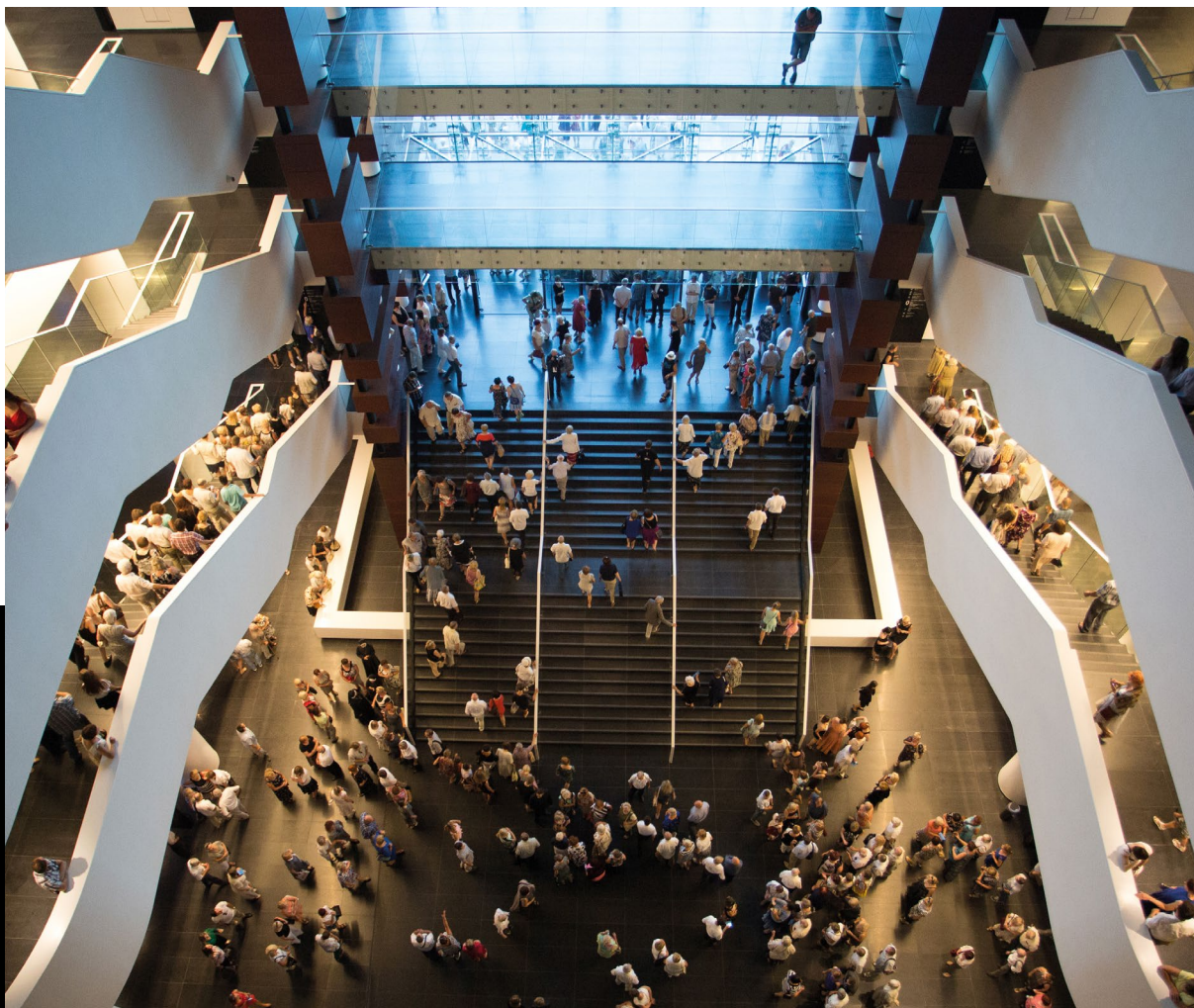

**Dane kontaktowe:**

Narodowe Forum Muzyki im. Witolda Lutosławskiego  
plac Wolności 1, 50-071 Wrocław

tel. 71 715 97 71, 71 715 98 75

[www.nfm.wroclaw.pl](http://www.nfm.wroclaw.pl)

NFM – instytucja kultury miasta Wrocławia współprowadzona przez:



Ministerstwo  
Kultury  
i Dziedzictwa  
Narodowego

